

**ПАСПОРТ  
 МОЙКИ ЛАБОРАТОРНЫЕ  
 ( ЛК-600 СМС/СМС-Г, ЛК-800 СМС/СМС-Г, ЛК-900 СМС-Г, ЛК-1200 СМС/СМС-Г, ЛК-1500 СМС-Г)  
 ГОСТ 16371-2014**

**1. Назначения и конструкция**

- 1.1. Изделие предназначено для использования в лабораториях различного профиля.
- 1.2. Корпус мойки изготавливается из ламинированного ДСП или стали с полимерным покрытием.
- 1.3. Корпус изделия устанавливается на сварной металлический каркас с полимерным покрытием, обеспечивающий устойчивость и долговечность.
- 1.4. Рабочая поверхность и раковина представляют собой единый модуль, выполненный из нержавеющей стали. Раковина может иметь глубину 140 или 300 мм (по выбору).

**Допускаются изменения и дополнения в перечне используемых материалов.**

**2. Основные технические данные**

*Мойки лабораторные с глубиной раковины 140 мм.*

Габаритные размеры, мм	600×600×850	800×600×850	1200×600×850
Кол-во раковин, шт.	1	1	2

*Мойки лабораторные с глубиной раковины 300 мм*

Габаритные размеры, мм	600×600×850	800×600×850	900×600×850	1200×600×850	1500×600×850
Кол-во раковин, шт.	1	1	1	1 / 2	1 / 2

**3. Комплект поставки**

№	1	2	3	4	5	
Наименование	Разборный металлический каркас	Корпус тумбы с мойкой	Смеситель	Опора резьбовая М10	Саморез 4x40 (Корпус ЛДСП)	Саморез с буром 4,2x38 (Корпус Сталь)
						
Кол-во,	1 шт.	1 шт.	1 шт.	4 шт.	6 шт.	

№	6	7	8	9	10
Наименование	Ручки 128 мм	Подводка гибкая для смесителя	Шайба М8	Винт М4х20 Потай	Заглушка с резьбой М10 25х25
					
Кол-во,	1/2 шт. (зависит от модели)	2 шт.	4 шт.	2/4 шт. (зависит от модели)	4 шт. (Установлено в каркасе)

**\*Дополнительная комплектация:**

- сушильный стеллаж для посуды;
- дополнительный смеситель (только для ЛК-1200 СМС, ЛК-1200 СМС-Г и ЛК-1500 СМС-Г)
- аварийный душ для глаз;
- доводчики - для "мягкого" закрывания дверей (только в варианте «ЛДСП»).

#### 4. Инструкция по сборке

Для сборки необходимо: разводной ключ, шуруповёрт, молоток.

4.1 Освободить изделие от транспортной упаковки.

**Для сборки разборного каркаса необходимо (Рис. 1)**

1) Вкрутить регулируемые опоры в боковые рамы каркаса (4 шт.)

2) Прикрутить боковые рамы к верхней при помощи болтов М8х40 с шайбами М8.

4.2 Установить корпус на каркас:

• Корпус из ЛДСП: Установить тумбу в сборе с мойкой на каркас (рис. 2, А). Прикрутить тумбу к каркасу, используя саморезы 4х40 (рис. 2, Б).

• Корпус из стали: Установить тумбу в сборе с мойкой на каркас (рис. 2, А). Прикрутить тумбу к каркасу, используя саморезы 4.2х38 (рис. 2, Б).

4.3 Установить смеситель (рис. 2, В) и подключить сантехнику. **Подключение сантехники должно осуществляться аттестованным специалистом.**

4.4 В случае заказа мойки с сушильным стеллажом прикрутить сушильный стеллаж через поверхность мойки к дополнительному каркасу, используя болты М8х40 (рис. 2 В).

4.5 Выставить мойку по уровню при помощи регулируемых опор.

4.6 Ввести журнал по эксплуатации, зафиксировать дату ввода в эксплуатацию.

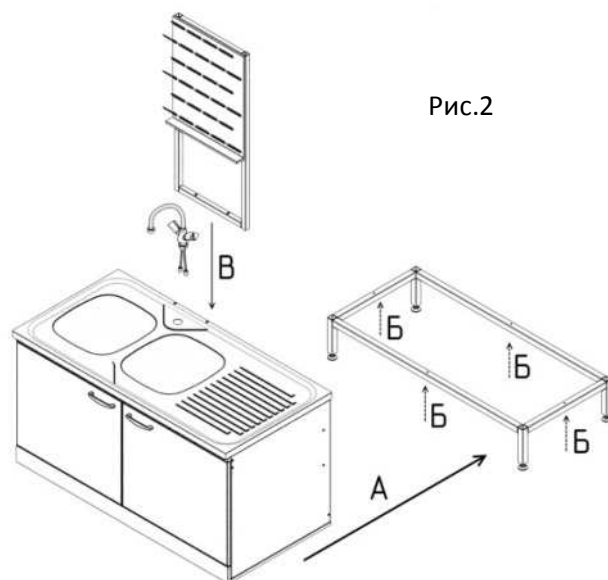
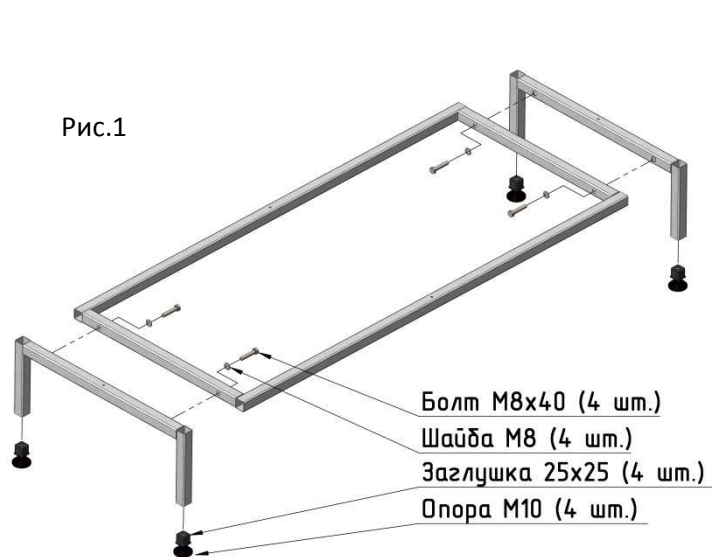

#### 5. Инструкция по обслуживанию

5.1. Зарегистрировать в журнале эксплуатации ежемесячный и ежегодный осмотр.

5.2. В ежемесячный осмотр входит:

- Визуальный осмотр;
- Проверка на наличие царапин на каркасе, рабочей поверхности;
- Уборка пыли, грязи с рабочей поверхности, используя обычные моющие не абразивные средства.

**Не допускается прямого контакта с водой** частей изделия, изготовленных из ЛДСП;

5.3. В ежегодный осмотр входит:

- Ежемесячный осмотр;
- Подкраска царапин на каркасе.

5.4. Ежегодный осмотр может быть проведен сервисной службой ООО «СпецБалтМебель»

## **6. Правила эксплуатации**

- 6.1. Мойка лабораторная должна эксплуатироваться в сухих проветриваемых помещениях при температуре окружающей среды от 10°C до 40°C и относительной влажности от 45% до 75%.
- 6.2. Изделие необходимо оберегать от механических повреждений, от воздействия повышенной температуры и влажности, а также от воздействия сильных химических реагентов и их паров.
- 6.3. Нагрузка на рабочую поверхность мойки не должна превышать 100 кг.

## **7. Сведения о транспортировке, упаковке, хранении**

- 7.1. Упаковка в соответствии с требованиями ГОСТ 16371-2014 и «Рекомендаций по организации производства мебели и поставке ее торгующим организациям в разобранном виде» (гофрокартон для ламинированных деталей, полиэтилен для металлических рам).
- 7.2. Хранение в упакованном виде допускается в помещениях не содержащих паров кислот, щелочей, газов, вызывающих коррозию, при температуре окружающего воздуха от +1 до +35°C и относительной влажности не более 80%.

## **8. Примечания**

- 8.1. Рабочая поверхность мойки в случае попадания на нее концентрированных минеральных кислот должна немедленно протираться с использованием нейтрализующих средств.

## **9. Гарантийные обязательства**

- 9.1. Предприятие-изготовитель гарантирует покупателю сохранение показателей в течение 1000 и 1 дня, при соблюдении вышеуказанных правил ухода.
- 9.2. За изделия с механическими повреждениями, полученными при транспортировке, предприятие ответственности не несет.
- 9.3. Гарантийный срок исчисляется со дня отгрузки.
- 9.4. Если в течение гарантийного срока хранения будут обнаружены производственные дефекты, потребителем должен быть составлен акт установленного образца о необходимости ремонта. Акт направляется на адрес организации – изготовителя (продавца).
- 9.5. Все предъявляемые Потребителем рекламации по нарушению комплектации изделия принимаются в течение 14 дней с момента получения.

**Свидетельство о приёмке: Мойка лабораторная ЛК-(600;800;1200) СМС/СМС-Г, ЛК-900 СМС-Г ЛК-1500 СМС-Г**

Соответствует требованиям нормативных документов ГОСТ 16371-2014 и признана годной к эксплуатации.

Представитель ОТК \_\_\_\_\_ (подпись)

М.П. \_\_\_\_\_

Примечание: ООО «СпецБалтМебель» оставляет за собой право внесения изменений в конструкцию изделий без предварительного уведомления.

Сертификат соответствия РОСС RU. ДМ06. Н00475. Срок действия с 06.06.2014 по 28.05.2017 № 0841928

Орган по сертификации мебели РОСС RU. 0001.11ДМ06. Некоммерческое партнерство «СевЗапСтандарт». Сертификат выдан на основании протоколов испытаний №№ 121, 122 от 30.05.2014 г. ИЦ НП «СевЗапСтандарт», протокола лабораторных исследований № 21 от 29.05.2014 г. ИЦ Некоммерческое партнерство «СевЗапСтандарт» (атт. Аккредитации №РОСС RU.000121ДМ67).